

QUICK GUIDE

(IT) GUIDA RAPIDA
 (FR) GUIDE RAPIDE
 (ES) GUÍA RÁPIDA
 (DE) KURZANLEITUNG
 (RU) КРАТКОЕ РУКОВОДСТВО

(PT) MANUAL RÁPIDO
 (NL) SNELGIDS
 (EL) ΣΥΝΤΟΜΟΣ ΟΔΗΓΟΣ
 (RO) GHIDUL RAPID
 (SV) SNABBGUIDE

(CS) RYCHLÁ PŘÍRUČKA
 (HR-SR) BRZI VODIČ
 (PL) SKRÓCONA INSTRUKCJA
 (FI) PIKAOPAS
 (DA) LYNVEJLEDNINGEN

(NO) HURTIG GUIDE
 (SL) HITER VODIČ
 (SK) RÝCHLA PŘÍRUČKA
 (HU) GYORS ÚTMUTATÓ
 (LT) GREITAS VADOVAS

(ET) KIIRJUHENDIT
 (LV) ĀTRĀ PAMĀCĪBA
 (BG) КРАТКО РЪКОВОДСТВО
 (TR) HIZLI REHBER
 (AR) سريع الخطر

INDEX

 WELDING 1 - 13	 BATTERY RECHARGE 14 - 17	 BATTERY CARE 2 / 18
---	---	--

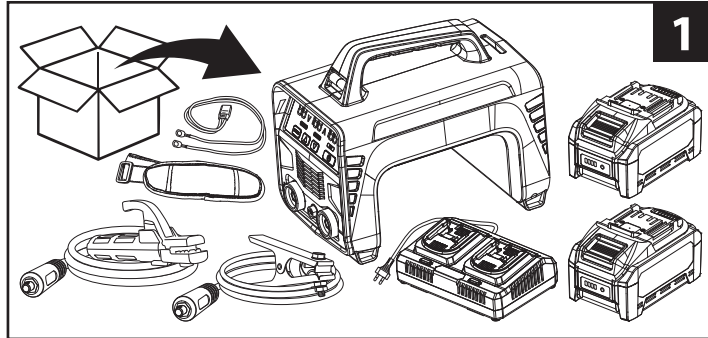

1

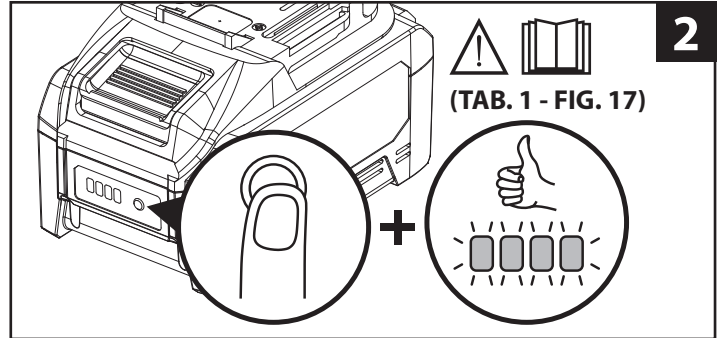

2

(TAB. 1 - FIG. 17)

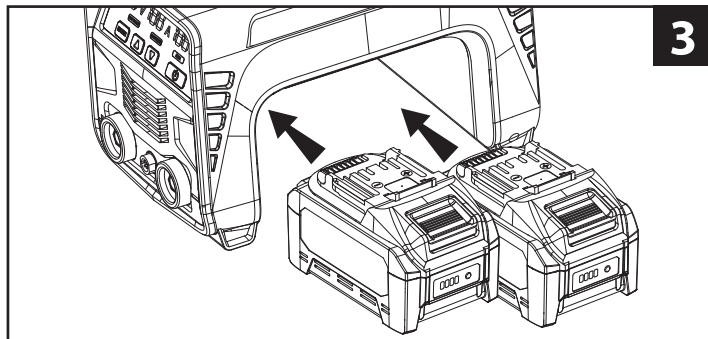

3

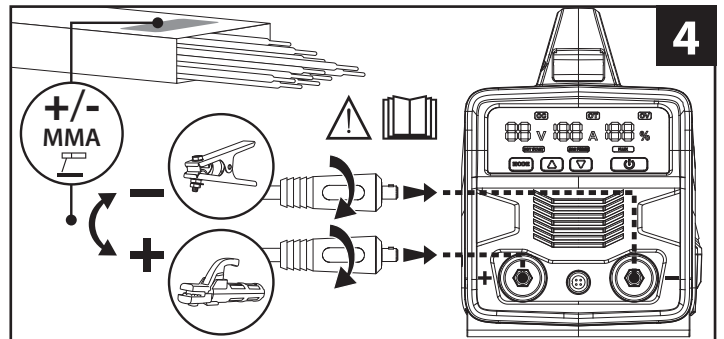

4

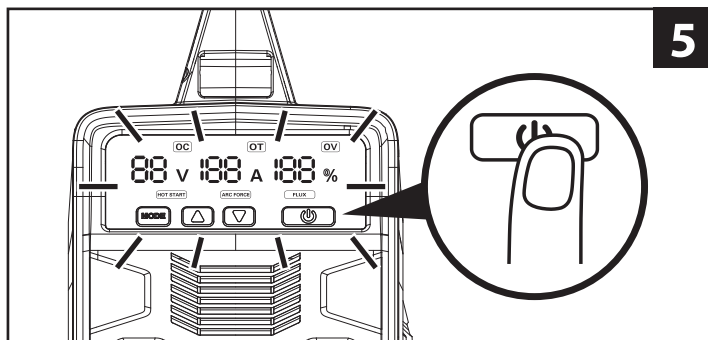

5

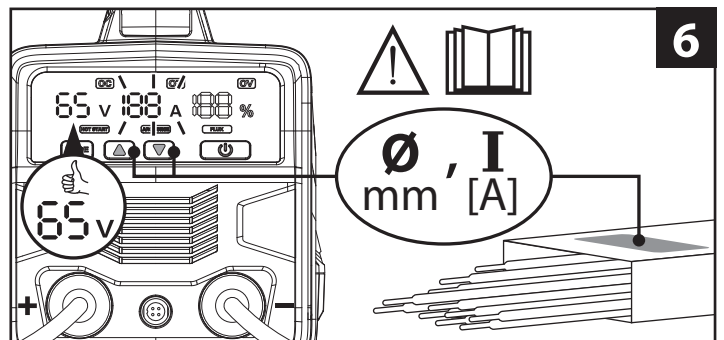

6

\emptyset , I
mm', [A]

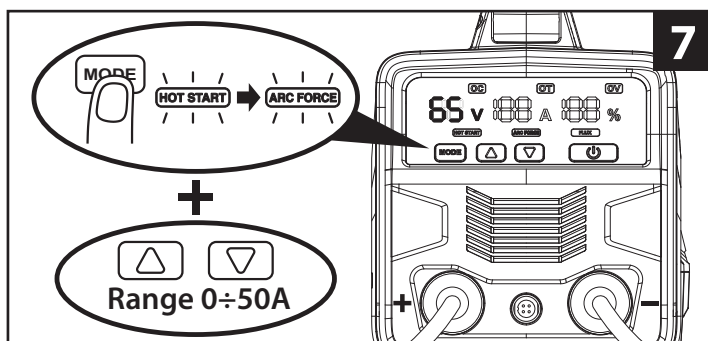

7

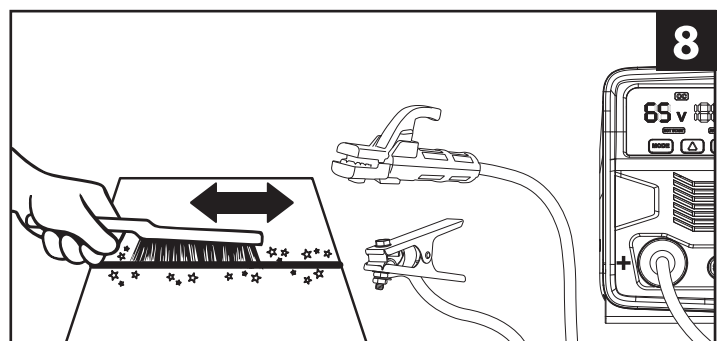

8

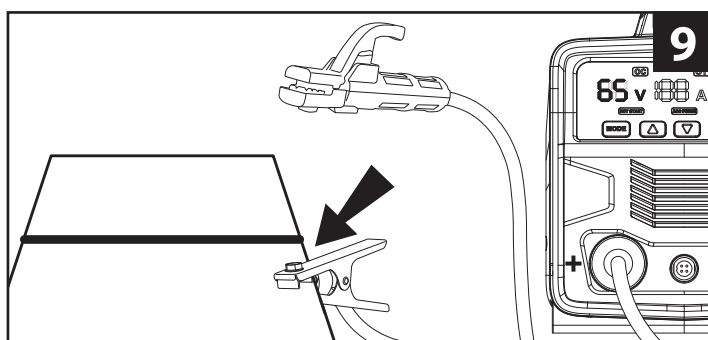

9

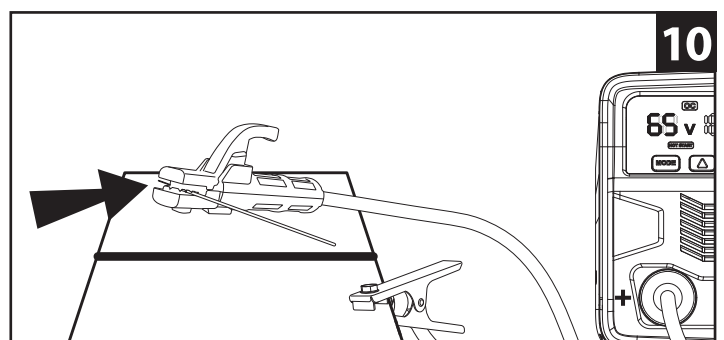

10

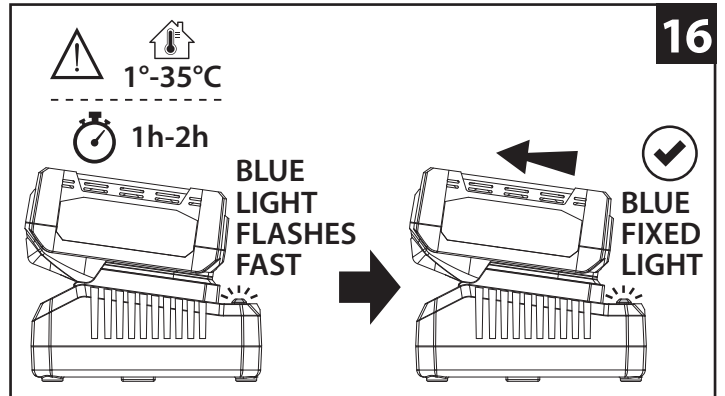
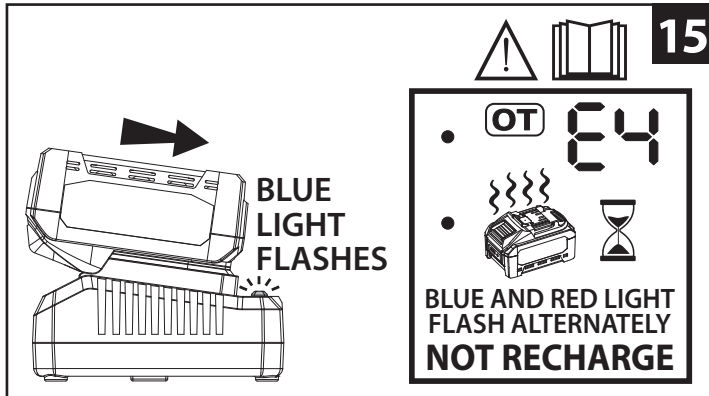
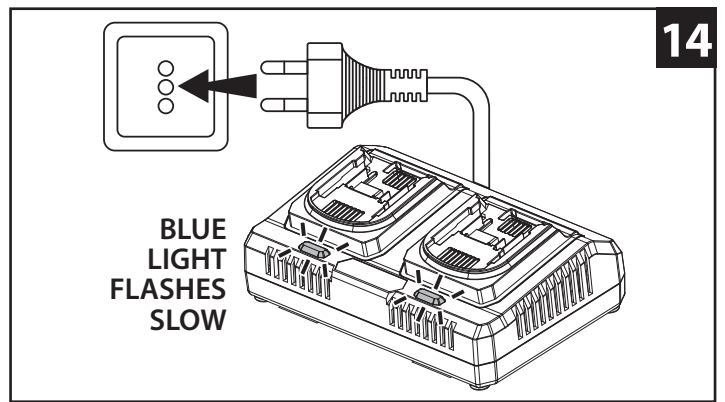
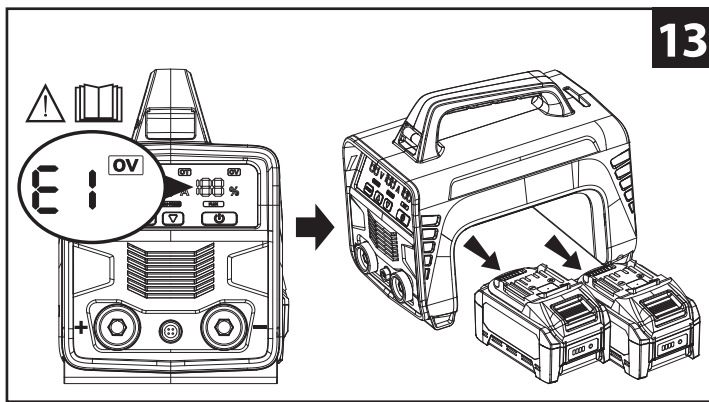
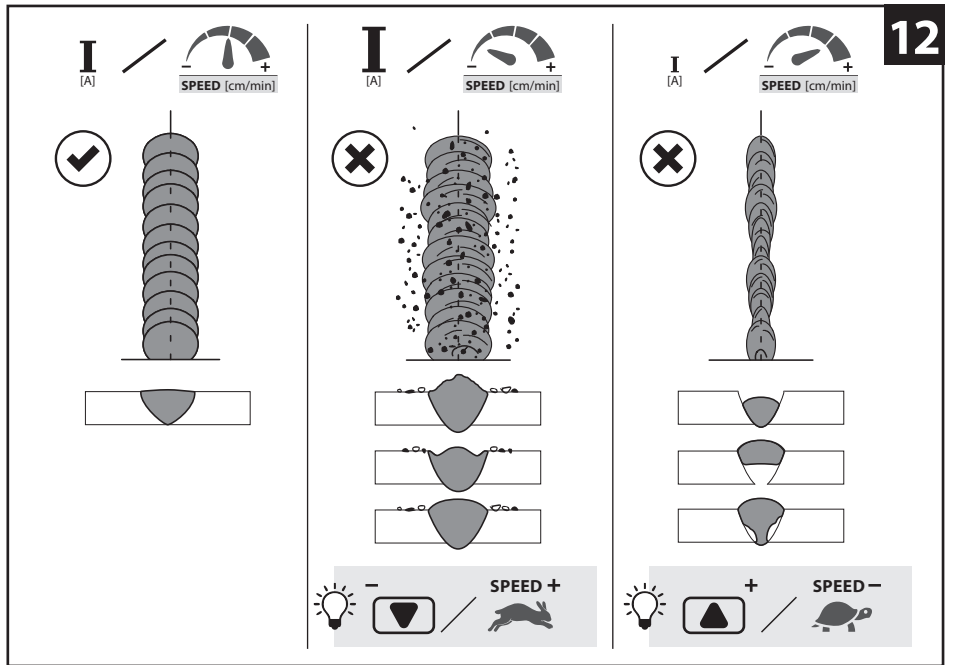

(TAB. 1)

Indicator lamps			Remaining capacity
Lighted	Off	Blinking	
■ ■ ■ ■	□ □ □ □	▬ ▬ ▬ ▬	75% to 100%
■ ■ ■ □	□ □ □ □	▬ ▬ ▬ ▬	50% to 75%
■ ■ □ □	□ □ □ □	▬ ▬ ▬ ▬	25% to 50%
■ □ □ □	□ □ □ □	▬ ▬ ▬ ▬	0% to 25%
▬ □ □ □	□ □ □ □	▬ ▬ ▬ ▬	LOW
□ □ □ □	□ □ □ □	▬ ▬ ▬ ▬	NO GOOD

RECHARGE

EVERY 3 MONTHS

EVERY USE

STORAGE

5° - 30°C

WE CARE ABOUT THE ENVIROMENT

FIND THE MANUAL ONLINE

MORE INFOS? >>> SCAN & DOWNLOAD >>>

! WARNINGS

(EN)	EXPLANATION OF DANGER, MANDATORY AND PROHIBITION SIGNS.	(EL)	ΛΕΞΑΝΤΑ ΣΗΜΑΤΩΝ ΚΙΝΔΥΝΟΥ, ΥΠΟΧΡΕΩΣΗΣ ΚΑΙ ΑΠΑΓΟΡΕΥΣΗΣ.	(SK)	IN PREPOVEDANO.
(IT)	LEGENDA SEGNALE DI PERICOLO, D'OBBLIGO E DIVIETO.	(RO)	LEGENDĂ INDICĂTOARE DE AVERTIZARE ȘI DE PERICOLELOR, DE OBLIGARE ȘI DE INTERZICERE.	(HU)	A VESZÉLY, KÖTELEZETTSÉG ÉS TILTÁS JELZÉSEINEK FELÍRATAI.
(FR)	LEGENDE SIGNAUX DE DANGER, D'OBLIGATION ET D'INTERDICTION.	(SV)	BILDTEXT SYMBOLER FÖR FARA, PÅBUD OCH FÖRBUD.	(LT)	PAVOJAUS, PRIVALOMŪJŲ IR DRAUDŽIAMŪJŲ ŽENKLŲ PAAIŠKINIMAS.
(ES)	LEYENDA SEÑALES DE PELIGRO, DE OBLIGACIÓN Y PROHIBICIÓN.	(CS)	VYSVĚTLIVKY K SIGNÁLUM NEBEZPEČÍ, PŘIKÁZUM A ZÁKAZŮM.	(ET)	OHUD, KOHUSTUSED JA KEELUD.
(DE)	LEGENDE DER GEFAHREN-, GEBOTS- UND VERBOTSZEICHEN.	(HR-SR)	ZAKAZNA OZNAKA OPASNOSTI, OBAVEZA I ZABRANA.	(LV)	BĪSTĀMĪBU, PIENĀKUMU UN AIZLĒGUMA ZĪMĀJU PASKAIDROJUMI.
(RU)	ЛЕГЕНДА СИМВОЛОВ БЕЗОПАСНОСТИ, ОБЯЗАННОСТИ И ЗАПРЕТА.	(PL)	OBJAŚNIENIA ZNAKÓW OSTRZEŻAWCZYCH, NAKAZU I ZAKAZU.	(BG)	ЛЕГЕНДА НА ЗНАЦИТЕ ЗА ОПАЧОСТ, ЗАДЪЛЖИТЕЛНИ И ЗА ЗАБРАНА.
(PT)	LEGENDA DOS SINAIS DE PERIGO, OBRIGAÇÃO E PROIBIDO.	(FI)	VAROITUS, VELVOITUS, JA KIELTOIMERKIT.	(TR)	TEHLİKE, ZORUNLULUK VE YASAK İŞARETLERİNİN AÇIKLAMASI.
(NL)	LEGENDE SIGNALEN VAN GEVAAR, VERPLICHTING EN VERBOD.	(DA)	OVERSIGT OVER FARE, PLIGT OG FORBUDSSIGNALER.	(AR)	مفاتيح رموز الخطر والإلزام والحظر.
		(NO)	SIGNALERINGSTEKST FOR FARE, FORPLIKTELSE OG FORBUDT.		
		(SL)	LEGENDA SIGNALOV ZA NEVARNOST, ZA PREDPISANO		

	(EN) DANGER OF ELECTRIC SHOCK - (IT) PERICOLO SHOCK ELETTRICO - (FR) RISQUE DE CHOC ÉLECTRIQUE - (ES) PELIGRO DESCARGA ELÉCTRICA - (DE) STROMSCHLÄGGEFAHR - (RU) ОПАСНОСТЬ ПОРАЖЕНИЯ ЭЛЕКТРИЧЕСКИМ ТОКОМ - (PT) PERIGO DE CHOQUE ELÉCTRICO - (NL) GEVAAR ELEKTROSHOCK - (EL) ΚΙΝΔΥΝΟΣ ΗΛΕΚΤΡΟΠΑΛΗΣΙΑΣ - (RO) PERICOL DE ELECTROCUTARE - (SV) FARA FÖRELEKTRISK STÖT - (CS) NEBEZPEČÍ ZÁSAHU ELEKTRICKÝM PRŮDEM - (HR-SR) OPASNOST STRUJNOG UDARA - (PL) NIEBEZPIECZYSTWO SZKODZĄCEGO ELEKTRYCZNEGO - (FI) SÄHKÖISKUNVAARA - (DA) FARE FOR ELEKTRISK STØD - (NO) FARE FOR ELEKTRISK STØT - (SL) NEVARNOST ELEKTRICNEGA UDARA - (SK) NEBEZPEČENSTVO ZÁSAHU ELEKTRICKÝM PRŮDOM - (HU) ÁRAMTŰVESZÉLY - (LT) ELEKTROS SMŪGIO PAVOJUS - (ET) ELEKTRILÕOGIOHT - (LV) ELEKTROŠOKA BĪSTĀMĪBA - (BG) ОПАЧОСТ ОТ ТОКОВ УДАР - (TR) ELEKTRİK ÇARPMASI TEHLİKESİ - (AR) خطر الصدمة الكهربائية
	(EN) WELDING FUMES CAN BE HAZARDOUS TO YOUR HEALTH - (IT) I FUMI DI SALDATURA POSSONO ESSERE PERICOLOSI PER LA SALUTE - (FR) LES FUMÉES DE SOUDURE PEUVENT ÊTRE DANGEREUSES POUR LA SANTÉ - (ES) LOS HUMOS DE SOLDADURA PUEDEN SER PELIGROSOS PARA LA SALUD - (DE) SCHWEISSRAUCH KANN EINE GEFAHR FÜR DIE GESUNDHEIT DARSTELLEN - (RU) СВАРОЧНЫЙ ДЫМ МОЖЕТ БЫТЬ ОПАСЕН ДЛЯ ЗДОРОВЬЯ - (PT) OS FUMOS DE SOLDADURA PODEM SER PERIGOSOS PARA A SAUDE - (NL) LASROOK KAN GEVAARLIJK ZIJN VOOR DE GEZONDHEID - (EL) ΟΙ ΚΑΠΝΟΙ ΣΥΓΚΟΛΛΗΣΗΣ ΜΠΟΡΟΥΝ ΝΑ ΕΙΝΑΙ ΕΠΙΚΙΝΔΥΝΟΙ ΓΙΑ ΤΗΝ ΥΓΕΙΑ - (RO) FUMUL DE SUDURĂ POATE FI PERICULOS PENTRU SĂNĂTATE - (SV) SVETSERÖK KAN VARA FARLIG FÖR HÄLSAN - (CS) DÝMY VZNIKAJÍCÍ PŘI SVAŘOVÁNÍ MOHOU BÝT NEBEZPEČNÉ PRO LIDSKÉ ZDRAVÍ - (HR-SR) DIMNI PLINOVI KOJI NASTAJU TIJEKOM ZAVARIVANJA MOGU BITI OPASNI PO ZDRAVLJE - (PL) DYM SPAWALNICZE MOGĄ BYĆ NIEBEZPECZNE DLA ZDROWIA - (FI) HITSAUSHUURUT VOIVAT OLLA TERVEDELLE VAARALLISIA - (DA) SVEJSERØYK KAN VÆRE FARLIGE FOR Helsen - (SL) VARILNI HLAPI SO LAHKO NEVARNI ZA ZDRAVLJE - (SK) DYM ZO ZVÁRANIA MÔŽE BYŤ ZDRAVIU NEBEZPEČNÝ - (HU) A HEGESZTÉS FŰSTÖK VESZÉLYESEK LÉHETNEK AZ EGÉSZSÉGRE - (LT) SUVIRINIMO DŪMAMI GALI BŪTI PAVOJINGI JŪSŲ Sveikatai - (ET) KEEVITSUITSUS VÕIB OHUSTADA TERVIST - (LV) METINĀŠANAS DŪMI VAR BŪT BĪSTĀMI VESELĪBA - (BG) ДИМНИТЕ ГАЗОВЕ ОТ ЗАВАРЯВАНЕТО МОГАТ ДА БЪДАТ ОПАСНИ ЗА ЗДРАВЕТО - (TR) KAYNAK DUMANI SAĞLIK İÇİN TEHLİKELİ OLABİLİR - (AR) يمكن أن تكون أدخنة اللحام خطيرة على الصحة
	(EN) WELDING SPARKS CAN CAUSE EXPLOSION OR FIRE - (IT) LE SCINTILLE DI SALDATURA POSSONO PROVOCARE ESPLOSIONI O INCENDI - (FR) LES ÉTINCELLES DE SOUDURE PEUVENT PROVOQUER DES EXPLOSIONS OU DES INCENDIES - (ES) LAS CHISPAS DE SOLDADURA PUEDEN PROVOCAR EXPLOSIONES O INCENDIOS - (DE) SCHWEISSFUNKEN KÖNNEN EXPLOSIONEN ODER EINEN BRAND HERVORRUFEN - (RU) ИСКРЫ, ВОЗНИКАЮЩИЕ ВО ВРЕМЯ СВАРКИ, МОГУТ ВЫЗВАТЬ ВЗРЫВЫ ИЛИ ПОЖАРЫ - (PT) AS FASCAS DE SOLDADURA PODEM PROVOCAR EXPLOÇÕES OU INCÊNDIOS - (NL) LASVONKEN KUNNEN EXPLOSIES OF BRAND VERORZAKEN - (EL) ΟΙ ΣΠΙΘΕΣ ΣΥΓΚΟΛΛΗΣΗΣ ΜΠΟΡΟΥΝ ΝΑ ΠΡΟΚΑΛΕΣΟΥΝ ΕΚΡΗΣΗ Η ΠΥΡΚΑΓΙΕΣ - (RO) SCÂNTILE PRODUSE DE SUDURĂ POT PROVOCA EXPLOZII SAU INCENDII - (SV) SVETSGNISTOR KAN ORSAKA EXPLOSION ELLER BRAND - (CS) JISKRY VZNIKAJÍCÍ PŘI SVAŘOVÁNÍ MOHOU ZPŮSOBIT EXPLOZI NEBO POŽÁR - (HR-SR) ISKRE KOJE NASTAJU TIJEKOM ZAVARIVANJA MOGU IZAZVATI EKSPLOZIJU ILI POŽAR - (PL) ISKRY SPAWALNICZE MOGĄ SPROWODZIĆ WYBUCH LUB POŻAR - (FI) HITSAUSKINÄT VOIVAT AIHEUTTAA RÄJÄHDYSKÄI TAI TULIPALOA - (DA) SVEJSEGNISTERNE KAN FORÅRSAGE EKSPLOSIONER ELLER BRANDE - (NO) SVEISEGNISTER KAN FORÅRSAKE EKSPLOSJONER ELLER BRANN - (SL) VARILNE ISKRE LAHKO POVZROČUJO EKSPLOZIJU ALI POŽARE - (SK) ISKRY ZO ZVÁRANIA MÔŽU SPÔSOBIŤ VYBUCH ALEBO POŽIAR - (HU) A HEGESZTÉS SZIKRÁK ROBBANÁSOKAT VAGY TŰZEKET OKOZHATNAK - (LT) SUVIRINIMO KIBIRKŲTYS GALI SUKELTI GAISRĄ ARBA SPROGIMĄ - (ET) KEEVITSUITSUDEMEDD VOIVAD PÕHJUSTADA PLAHVATUŠI VÕI TULEKAHUSID - (LV) METINĀŠANAS DZIRKSTĀLES VAR IZRAISĪT SPRĀDZIENUS VAI UGUNSGRĒKUS - (BG) ЗАВАРЪЧНИТЕ ИСКРИ МОГАТ ДА ПРИЧИНИЯТ ЕКСПЛОЗИИ ИЛИ ПОЖАРИ - (TR) KAYNAK KIVİLCİMLARI PATLAMA VEYA YANGINA NEDEN OLABİLİR - (AR) يمكن أن يتسبب الشرر الناتج عن إندلاع حرائق
	(EN) DANGER OF ULTRAVIOLET RADIATION FROM WELDING - (IT) PERICOLO RADIAZIONI ULTRAVIOLETTE DA SALDATURA - (FR) DANGER RADIATIONS ULTRAVIOLETTES DE SOUDAGE - (ES) PELIGRO RADIACIONES ULTRAVIOLETAS - (DE) GEFAHR ULTRAVIOLETTSTRALHUNGEN BEIM SCHWEISSEN - (RU) ОПАСНОСТЬ УЛЬТРАФИОЛЕТОВОГО ИЗЛУЧЕНИЯ СВАРКИ - (PT) PERIGO DE RADIÇÕES ULTRAVIOLETAS DESOLDADURA - (NL) GEVAAR ULTRAVIOLETTSTRALEN VAN HET LASSEN - (EL) ΚΙΝΔΥΝΟΣ ΥΠΕΡΙΦΑΘΟΥΣ ΑΚΤΙΝΟΒΟΛΙΑΣ ΑΠΟ ΣΥΓΚΟΛΛΗΣΗ - (RO) PERICOL DE RADIIATII ULTRAVIOLETE DE LA SUDURĂ - (SV) FARFÄR ULTRAVIOLETTSTRÅLNING FRÅN SVETSNING - (CS) NEBEZPEČÍ ULTRAFIALOVÉHO ŽÁŘENÍ ZE SVAŘOVÁNÍ - (HR-SR) OPASNOST OD ULTRALJUBICASTIH ZRAKA PRILIKOM VARENJA - (PL) NIEBEZPIECZYSTWO PROMIENIOWANIA NADFIOLETOWEGO PODCZAS SPAWANIA - (FI) HITSAUSKEN AIHEUTTAMMAN ULTRAVIOLETTISÄTELYN VAARA - (DA) FARE FOR ULTRAVIOLETTE SVEJSESTRÅLER - (NO) FARE FOR ULTRAVIOLETT STRÅLNING UNDER SVEISINGSPROSEDYREN - (SL) NEVARNOST SEVANJA ULTRAVIOLETNIH ŽARKOV ZARADI VARJENJA - (SK) NEBEZPEČENSTVO ULTRAFIALOVÉHO ŽIARENIA ZO ZVÁRANIA - (HU) HEGESZTÉS KÖVETKEZTÉVEN LÉTREJÖTT IBOLYVÁNTÚLI SUGÁRZÁS VESZÉLYE - (LT) ULTRAVIOLETINIO SPINDULIAVIAMO SUVIRINIMO METU PAVOJUS - (ET) KEEVITAMISEL ERALDUVA ULTRAVIOLETTKIIRGUSOHT - (LV) METINĀŠANAS ULTRAVIOLETĀ IZSTAROJUMA BĪSTĀMĪBA - (BG) ОПАЧОСТ ОТ УЛТРАВИОЛЕТОВО ОБЛЪЧВАНЕ ПРИ ЗАВАРЯВАНЕ - (TR) KAYNAK İŞLERİNDEN OLUŞAN ULTRAVİYOLE RADYASYON TEHLİKESİ - (AR) خطر التعرض للإشعاع تحت البنفسجية الناتجة عن اللحام
	(EN) WEARING A PROTECTIVE MASK IS COMPULSORY - (IT) OBBLIGO USARE MASCHERA PROTETTIVA - (FR) PORT DU MASQUE DE PROTECTION OBLIGATOIRE - (ES) OBLIGACIÓN DE USAR MÁSCARA DE PROTECCIÓN - (DE) DER GEBRAUCH EINER SCHUTZMASKE IST PFLICHT - (RU) ОБЯЗАННОСТЬ ПОЛЬЗОВАТЬСЯ ЗАЩИТНОЙ МАСКОЙ - (PT) OBRIGATORIO O USO DE MÁSCARA DE PROTEÇÃO - (NL) VERPLICHT GEBUIK VAN BESCHERMEND MASKER - (EL) ΥΠΟΧΡΕΩΣΗ ΝΑ ΦΟΡΑΤΕ ΠΡΟΤΕΤΕΤΥΚΗ ΜΑΣΚΑ - (RO) FOLOSIREA MĂȘTI DE PROTECȚIE OBLIGATORIE - (SV) OBLIGATORISKT ATT BÄRA SKYDDSMASK - (CS) POVINNÉ POUŽITÍ OCHRANNÉHO ŠTÍTU - (HR-SR) OBAVEZNO KORIŠTENJE ZAŠTITNE MASKE - (PL) NAKAZ UŻYWANIA MASKI OCHRONNEJ - (FI) SUOJAMASKIN KÄYTTÖ PAKOLLISTA - (DA) PLIGT TIL AT ANVENDE BESKYTTELSMASKE - (NO) FORPLIKTELSE Å BRUKE VERNEBRILLER - (SL) OBEVZOSTNOST UPORABI ZAŠČITNE MASKE - (SK) POVINNÉ POUŽITIE OCHRANNÉHO ŠTÍTU - (HU) VÉDŐMASZK HASZNÁLATA KÖTELEZŐ - (LT) PRIVALOMA UŽSIDETI APSAUGINĖJAMŲ KAUKE - (ET) KOHUSTUSLIK KANDA KAITSEMASKI - (LV) PIENĀKUMS IZMANTOT AIZSARGMASKU - (BG) ЗАДЪЛЖИТЕЛНО ИЗПОЛЗВАНЕ НА ПРЕДПАЗНА ЗАВАРЪЧНА МАСКА - (TR) KORUYUCU MASKE TAKIMAK ZORUNLUDUR - (AR) الالتزام باستخدام قناع واق
	(EN) WEARING PROTECTIVE CLOTHING AND GLOVES IS COMPULSORY - (IT) OBBLIGO INDOSARE INDUMENTI E GUANTI PROTETTIVI - (FR) PORT DES VÊTEMENTS ET DES GANTS DE PROTECTION OBLIGATOIRE - (ES) OBLIGACIÓN DE USAR GAFAS DE PROTECCIÓN - (DE) DAS TRAGEN VON SCHUTZKLEIDUNG UND HANDSCHUHEN IST PFLICHT - (RU) ОБЯЗАННОСТЬ НАДЕВАТЬ ЗАЩИТНУЮ ОДЕЖДУ И ПЕРЧАТКИ - (PT) OBRIGATORIO O USO DE VESTUÁRIO E DE LUVAS DE PROTEÇÃO - (NL) VERPLICHT BESCHERMENDE KLEDIJ EN HANDSCHOEIEN TE DRAGEN - (EL) ΥΠΟΧΡΕΩΣΗ ΝΑ ΦΟΡΑΤΕ ΠΡΟΤΕΤΕΤΥΚΑ ΕΝΔΥΜΑΤΑ ΚΑΙ ΓΑΝΤΙΑ - (RO) FOLOSIREA ÎMBRĂCĂMINTEI ȘI MĂNUȘILOR DE PROTECȚIE OBLIGATORIE - (SV) OBLIGATORISKT ATT BÄRA SKYDDSPLAGG OCH SKYDDSHANDSKAR - (CS) POVINNÉ POUŽITÍ OCHRANNÝCH PROSTŘEDKŮ A OCHRANNÝCH RUKAVIC - (HR-SR) OBAVEZNO KORIŠTENJE ZAŠTITNE ODJEĆE I RUKAVICA - (PL) NAKAZ NOSZENIA ODZIEŻY OCHRONNEJ I RĘKAWIC - (FI) SUOJAAVAETUKSEN JA SUOJAKÄSINEIDEN KÄYTTÖ PAKOLLISTA - (DA) PLIGT TIL AT ANVENDE BESKYTTELSØJ OG HANDSKER - (NO) FORPLIKTELSE Å BRUKE VERNETØY OG VERNEHANSKER - (SL) OBEVZOSTNOST ZAŠČITNE OBLAČILA IN ZAŠČITNE ROKAVICE - (SK) POVINNÉ POUŽITIE OCHRANNÝCH PROSTRIEDKOV ODEV A OCHRANNÝCH RUKAVIC - (HU) A VÉDŐRUHÁZAT ÉS KESZTYŰ HASZNÁLATA KÖTELEZŐ - (LT) PRIVALOMA DĖVETI APSAUGINE APRANGA IR APSAUGINIS PIRŠTINIS - (ET) KOHUSTUSLIK KANDA KAITSERIIE TUST JA KAITSEKINDAD - (LV) PIENĀKUMS ĢĒRBT AIZSARGTĒRPU UN AIZSARGTĒRPU UN AIZSARGTĒRPU - (BG) ЗАДЪЛЖИТЕЛНО НОСЕНЕ НА ПРЕДПАЗНО ОБЛЕКО И НА ПРЕДПАЗНИ РЪКАВИЦИ - (TR) KORUYUCU GIYSI GIYMEK VE KORUYUCU EL DİVEN KULLANMAK ZORUNLUDUR - (AR) الالتزام بارتداء الملابس الواقية - الالتزام بارتداء القفازات الواقية
	(EN) WEARING EAR PROTECTORS IS COMPULSORY - (IT) OBBLIGO PROTEZIONE DELL'UDITO - (FR) PROTECTION DE L'OUÏE OBLIGATOIRE - (ES) OBLIGACIÓN DE PROTECCIÓN DEL OÍDO - (DE) DAS TRAGEN VON GÖRHÖRSCHUTZPFLICHT - (RU) ОБЯЗАННОСТЬ ЗАЩИЩАТЬ СЛУХ - (PT) OBRIGATORIO PROTEGERO OUVIDO - (NL) VERPLICHT OORBESCHERMING - (EL) ΥΠΟΧΡΕΩΣΗ ΠΡΟΤΑΣΙΑΣ ΑΚΟΗΣ - (RO) PROTECȚIA AUZULUI OBLIGATORIE - (SV) OBLIGATORISKT ATT SKYDDA HÖRSELN - (CS) POVINNOST OCHRANY SLUCHU - (HR-SR) OBAVEZNA ZAŠTITA SLUHA - (PL) NAKAZ OCHRONNY SLUCHU - (FI) KUULOSUOJAN PAKOLLISTA - (DA) PLIGT TIL AT ANVENDE HØREVERN - (NO) FORPLIKTELSE Å BRUKE HØRSELVERN - (SL) OBEVZOSTNOST UPORABA GLUŠNIČNIKOV - (SK) POVINNÁ OCHRANA SLUCHU - (HU) HALLÁSVEDELEM KÖTELEZŐ - (LT) PRIVALOMA DIRBTI SU APSAUGINIAIS AKINI AIS - (ET) KOHUSTUSLIK KANDA KULMİKSKAITSEVAHENEID - (LV) PIENĀKUMS AIZSARGĀT DZIRDĒS ORGĀNUS - (BG) ЗАДЪЛЖИТЕЛНО ДА СЕ НОСЯТ ПРЕДПАЗНИ СРЕДСТВА ЗА СЛУХА - (TR) KORUYUCU KULAKLIK KULLANMAK ZORUNLUDUR - (AR) الإلزام بحماية الأذن
	(EN) EYE PROTECTIONS MUST BE WORN - (IT) OBBLIGO DI INDOSSARE OCCHIALI PROTETTIVI - (FR) PORT DES LUNETTES DE PROTECTION OBLIGATOIRE - (ES) OBLIGACIÓN DE USAR GAFAS DE PROTECCIÓN - (DE) DAS TRAGEN EINER SCHUTZBRILLE IST PFLICHT - (RU) ОБЯЗАННОСТЬ НОСИТЬ ЗАЩИТНЫЕ ОЧКИ - (PT) OBRIGADO DE VESTIR ÓCULOS DE PROTEÇÃO - (NL) VERPLICHT DRAGEN VAN BESCHERMENDE BRIL - (EL) ΥΠΟΧΡΕΩΣΗ ΝΑ ΦΟΡΑΤΕ ΠΡΟΤΕΤΕΤΥΚΑ ΓΥΑΛΙΑ - (RO) ESTE OBLIGATORIE PURTAREA OCHELARILOR DE PROTECȚIE - (SV) OBLIGATORISKT ATT ANVÄNDA SKYDDSGLASÖGON - (CS) POVINNOST POUŽIVÁNÍ OCHRANNÝCH BRÝLÍ - (HR-SR) OBAVEZNA UPOTREBA ZAŠTITNIH NAČOCLA - (PL) NAKAZ NOSZENIA OKULAROV OCHRONNYCH - (FI) SUOJALASIN KÄYTTÖ PAKOLLISTA - (DA) PLIGT TIL AT ANVENDE BESKYTTELSBRILLER - (NO) DET ER OBLIGATORISKT Å HA PÅ SEG VERNEBRILLER - (SL) OBEVZOSTNOST UPORABA ZAŠČITNIH OČAL - (SK) POVINNOST POUŽIVANIA OCHRANNÝCH OKULIAROV - (HU) VÉDŐSZEMÜVEG VISELETE KÖTELEZŐ - (LT) PRIVALOMA DIRBTI SU APSAUGINIAIS AKINI AIS - (ET) KOHUSTUSLIK KANDA KAITSEPRILLE - (LV) PIENĀKUMS VILKT AIZSARGBRILLES - (BG) ЗАДЪЛЖИТЕЛНО ДА СЕ НОСЯТ ПРЕДПАЗНИ ОЧИЛА - (TR) KORUYUCU GÖZLÜK KULLANILMALDIR - (AR) الإلزام بارتداء نظارات واقية
	(EN) DANGER OF FIRE - (IT) PERICOLO INCENDIO - (FR) RISQUE D'INCENDIE - (ES) PELIGRO DE INCENDIO - (DE) BRANDGEFAHR - (RU) ОПАСНОСТЬ ПОЖАРА - (PT) PERIGO DE INCENDIO - (NL) GEVAAR VOOR BRAND - (EL) ΚΙΝΔΥΝΟΣ ΠΥΡΚΑΓΙΑΣ - (RO) PERICOL DE INCENDIU - (SV) BRANDRISK - (CS) NEBEZPEČÍ POŽÁRU - (HR-SR) OPASNOST OD POŽARA - (PL) NIEBEZPIECZYSTWO POŻARU - (FI) TULIPALON VAARA - (DA) BRANDFARE - (NO) BRANNFARE - (SL) NEVARNOST POŽARA - (SK) NEBEZPEČENSTVO POŽIARU - (HU) TŰZVESZÉLY - (LT) GAISRO PAVOJUS - (ET) TULEOHT - (LV) UGUNSGRĒKA BĪSTĀMĪBA - (BG) ОПАЧОСТ ОТ ПОЖАР - (TR) YANGIN TEHLİKESİ - (AR) خطر التسبب في إندلاع حريق
	(EN) DANGER OF BURNS - (IT) PERICOLO DI USTIONI - (FR) RISQUE DE BRÛLURES - (ES) PELIGRO DE QUEMADURAS - (DE) VERBRENNUNGSGEFAHR - (RU) ОПАСНОСТЬ ОЖОГОВ - (PT) PERIGO DE QUEIMADURAS - (NL) GEVAAR VOOR BRANDWONDEN - (EL) ΚΙΝΔΥΝΟΣ ΕΓΚΑΥΜΑΤΩΝ - (RO) PERICOL DE ARSURI - (SV) RISK FÖR BRÄNNSKADA - (CS) NEBEZPEČÍ POPALENIN - (HR-SR) OPASNOST OD OPEKLINA - (PL) NIEBEZPIECZYSTWO OPARZEN - (FI) PALOVAMMOJEN VAARA - (DA) FARE FOR FORBRÆNDINGER - (NO) FARE FOR FORBRENNINGER - (SL) NEVARNOST OPEKLIN - (SK) NEBEZPEČENSTVO POPALENIN - (HU) EGÉSI SÉRŰLÉS VESZÉLYE - (LT) NUŠIDĖGINIMO PAVOJUS - (ET) PÕLETUSHAVADE SAAMISE OHT - (LV) APDEGUMU GŪŠANAS BĪSTĀMĪBA - (BG) ОПАЧОСТ ОТ ИЗГАРЯНИЯ - (TR) YANIK TEHLİKESİ - (AR) خطر التعرض لحروق
	(EN) DANGER OF NON-IONISING RADIATION - (IT) PERICOLO RADIAZIONI NON IONIZZANTI - (FR) DANGER RADIATIONS NON IONISANTES - (ES) PELIGRO RADIACIONES NO IONIZANTES - (DE) GEFAHR NICHT IONISIERENDER STRALHUNGEN - (RU) ОПАСНОСТЬ НЕ ИОНИЗИРУЮЩЕЙ РАДИАЦИИ - (PT) PERIGO DE RADIÇÕES NÃO IONIZANTES - (NL) GEVAAR NIET IONISERENDE STRALEN - (EL) ΚΙΝΔΥΝΟΣ ΜΗ ΙΟΝΙΖΟΝΤΩΝ ΑΚΤΙΝΟΒΟΛΙΩΝ - (RO) PERICOL DE RADIIATII NEIONIZANTE - (SV) FARA FÖR ICKE JONISERANDE - (CS) NEBEZPEČÍ NEIONIZUJÍCÍHO ŽÁŘENÍ - (HR-SR) OPASNOST NEJONIZIRAJUĆIH ZRAKA - (PL) ZAGROŻENIE PROMIENIOWANIEM NIEJONIZUJĄCYM - (FI) IONISOIMATTOMAN SÄTELYN VAARA - (DA) FARE FOR IKKE-IONISERENDE STRÅLER - (NO) FARE FOR UJONISERT STRÅLNING - (SL) NEVARNOST NEJONIZIRANEGA SEVANJA - (SK) NEBEZPEČENSTVO NEJONIZUJÚCEHO ZARIADENIA - (HU) NEM INOGEN SUGÁRZÁS VESZÉLYE - (LT) NEJONIZUOTO SPINDULIAVIAMO PAVOJUS - (ET) MITTEIONISEERITUDKIIRGUSTE OHT - (LV) NEJONIZĒJOŠA IZSTAROJUMA BĪSTĀMĪBA - (BG) ОПАЧОСТ ОТ НЕ ЙОНИЗИРАНО ОБЛЪЧВАНЕ - (TR) İYONLAŞTIRICI OLMAYAN RADYASYON TEHLİKESİ - (AR) خطر التعرض للإشعاعات غير مؤينة
	(EN) DANGER OF EXPLOSION - (IT) PERICOLO ESPLOSIONE - (FR) RISQUE D'EXPLOSION - (ES) PELIGRO EXPLOSIÓN - (DE) EXPLOSIONSGEFAHR - (RU) ОПАСНОСТЬ ВЗРЫВА - (PT) PERIGO DE EXPLOSAO - (NL) GEVAAR ONTPLOFFING - (EL) ΚΙΝΔΥΝΟΣ ΕΚΡΗΣΗΣ - (RO) PERICOL DE EXPLOZIE - (SV) FARA FÖR EXPLOSION - (CS) NEBEZPEČÍ VÝBUCHU - (HR-SR) OPASNOST OD EKSPLOZIJE - (PL) NIEBEZPIECZYSTWO WYBUCHU - (FI) RÄJÄHDYSVAARA - (DA) SPRÆNGFARE - (NO) FARE FOR EKSPLOSION - (SL) NEVARNOST EKSPLOZIJE - (SK) NEBEZPEČENSTVO VÝBUCHU - (HU) ROBBANÁS VESZÉLYE - (LT) SPROGIMO PAVOJUS - (ET) PLAHVATUŠOHT - (LV) SPRĀDZIENBĪSTĀMĪBA - (BG) ОПАЧОСТ ОТ ЕКСПЛОЗИЯ - (TR) PATLAMA TEHLİKESİ - (AR) خطر الانفجار
	(EN) DANGER OF CORROSIVE SUBSTANCES - (IT) PERICOLO SOSTANZE CORROSIVE - (FR) SUBSTANCES CORROSIVES DANGEREUSES - (ES) PELIGRO SUSTANCIAS CORROSIVAS - (DE) ÄTZENDE GEFAHRENSTOFFE - (RU) ОПАСНОСТЬ КОРРОЗИВНЫХ ВЕЩЕСТВ - (PT) PERIGO SUBSTÂNCIAS CORROSIVAS - (NL) GEVAAR CORROSIEVE STOFFEN - (EL) ΚΙΝΔΥΝΟΣ ΔΙΑΒΡΩΤΙΚΩΝ ΟΥΣΙΑΝ - (RO) PERICOL DE SUBSTANȚE COROSIVE - (SV) FARA FRÄTNDE ÄMNNEN - (CS) NEBEZPEČÍ PLYNOUCÍ Z KOROSIVNÍCH LÁTEK - (HR-SR) OPASNOST OD KOROZIVNIH TVARI - (PL) NIEBEZPIECZYSTWO WYDZIALENIA SUBSTANCJI KOROZYJNYCH - (FI) SYÖVYTTÄVIEN AINEIDEN VAARA - (DA) FARE, ÆTSENDE STOFFER - (NO) FARE KORROSIVE SUBSTANSE - (SL) NEVARNOST JEDKE SNOVI - (SK) NEBEZPEČENSTVO VYPŮVYJUJÚCE Z KOROZIVNÝCH LÁTKO - (HU) MARRÓ HATÁSÚ ANYAGOK VESZÉLYE - (LT) KOROZIJŲ MEDŽIAGŲ PAVOJUS - (ET) KORRUDEERUVATE MATERIAALIDE OHT - (LV) KOROZIJAS VIĒLU BĪSTĀMĪBA - (BG) ОПАЧОСТ ОТ КОРОЗИВНИ ВЕЩЕСТВА - (TR) KORUZIF MADDE TEHLİKESİ - (AR) خطر المواد المسببة للتآكل

