

# ELENCO PEZZI DI RICAMBIO - LISTE PIECES DETACHEES SPARE PARTS LIST - ERSATZTEILLISTE PIEZAS DE REPUESTO

Esploso macchina, Dessin appareil, Machine drawing, Explosions Zeichnung des Geräts, Diseño seccionado maquina.

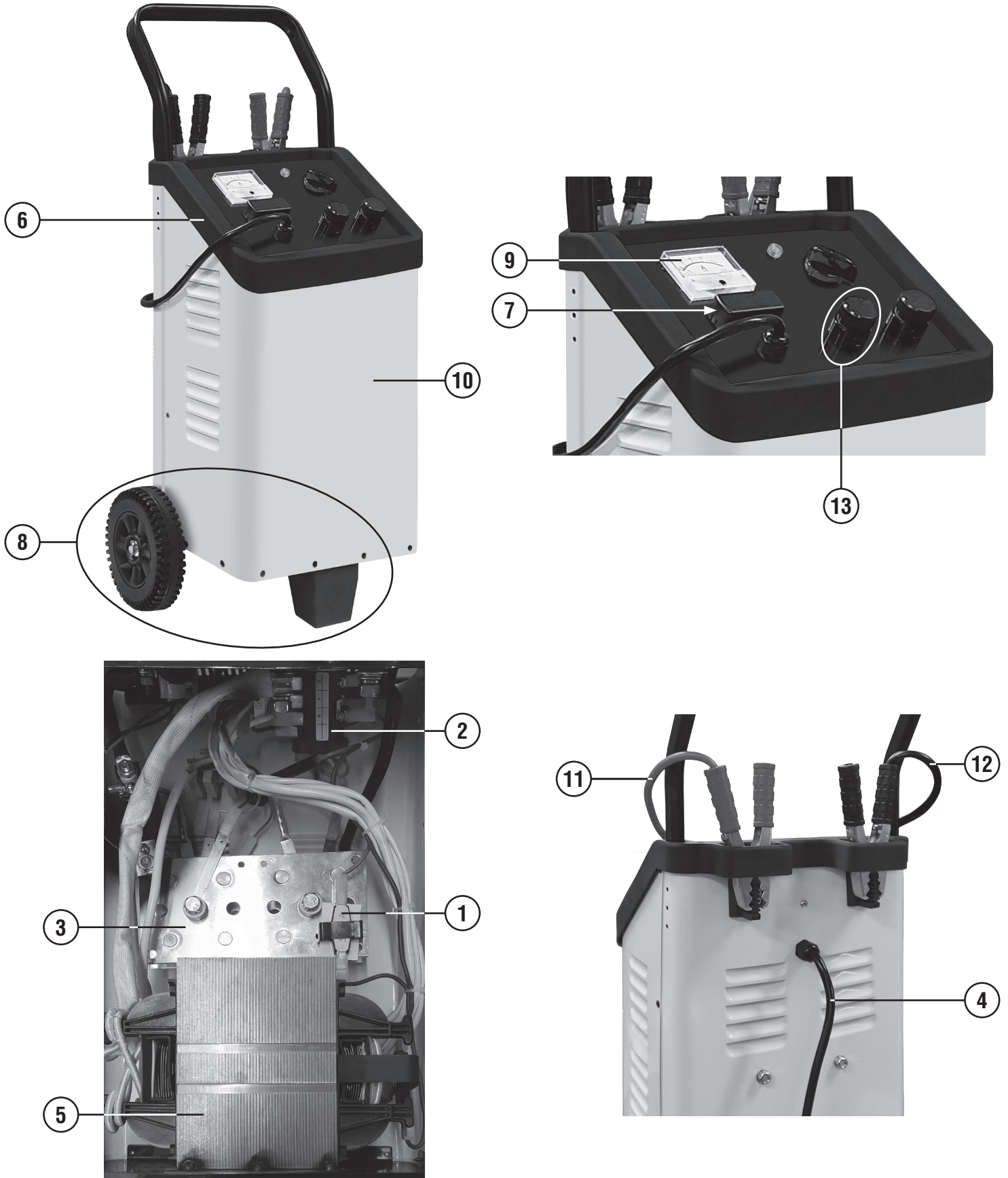

Per richiedere i pezzi di ricambio senza codice precisare: codice del modello; il numero di matricola; numero di riferimento del particolare sull'elenco ricambi.

Pour avoir les pieces detachees, dont manque la reference, il faudra preciser: modele, logo et tension de l'appareil; denomination de la piece; numero de matricule.

When requesting spare parts without any reference, pls specify: model-brand and voltage of machine; list reference number of the item; registration number.

Wenn Sie einen Ersatzteil, der ohne Artikel Nummer ist, benoetigen, bestimmen Sie bitte Folgendes: Modell-zeichen und Spannung des Geraetes; Teilliste Nuummer; Registriernummer.

Por pedir una pieza de repuesto sin referencia precisar: modelo-marca e tension de la maquina; numero de riferimento de lista; numero de matricula.

REF.	ELENCO PEZZI DI RICAMBIO PIECES DETACHEES SPARE PARTS LIST ERSATZTEILLISTE PIEZAS DE REPUESTO
1	Termostato Thermostat Thermostat Thermostat Termostato
2	Commutatore Commutateur Switch Schalter Conmutador
3	Raddrizzatore monofase Redresseur monophasée Single-phase rectifier Einphasiger Gleichrichter Rectificador monofásico
4	Cavo alim. Cable alim. Mains cable Netzkabel Cable alim.
5	Trasformatore Transformateur Transformer Trafo Transformador
6	Cornice Cadre Frame Rahmen Marco
7	Fusibili lamella Fusibles Fuses Sicherungen Fusibles
8	Kit ruote Kit roues Wheels kit Kit rädern Kit ruedas
9	Kit amperometro Kit amperemtre Kit ammeter Kit amperemeter Kit amperimetro

REF.	ELENCO PEZZI DI RICAMBIO PIECES DETACHEES SPARE PARTS LIST ERSATZTEILLISTE PIEZAS DE REPUESTO
10	Kit carpenterie Kit toles metalliques Metal sheet kit Metalblätter kit Kit hojas de metal
11	Cavo - positivo Cable - positive Cable - positive Kabel - positive Cable - positivo
12	Kit cavo - massa Kit cable - masse Kit cable - earth Kit kabel - masse Kit cable - mase
13	Kit morsetto completo Kit borne complete Complete terminal kit Komplet kabelklemme kit Kit borne completo

REF.	ELENCO PEZZI DI RICAMBIO PIECES DETACHEES SPARE PARTS LIST ERSATZTEILLISTE PIEZAS DE REPUESTO

REF.	ELENCO PEZZI DI RICAMBIO PIECES DETACHEES SPARE PARTS LIST ERSATZTEILLISTE PIEZAS DE REPUESTO

Per individuare lo schema elettrico corrispondente alla vostra macchina, rifarsi all'ultima cifra "/X" del numero di matricola (N. 0000/X) riportato sul frontale.

Pour reperer le schema électrique correspondant à votre appareil, vérifier le dernier chiffre "/X" du numéro de série (N. 0000/X) reporté sur la partie frontale.

In order to find the electrical diagram corresponding to your model, check the last number "/X" of the serial number (N. 0000/X) printed on front panel.

Um den schaltplan, der ihrem gerät entspricht, ausmachen zu können, müssen sie die letzte ziffer "/X" der matrikelnummer (N. 0000/X), die auf der frontseite angebracht ist, beachten.

Para la identificación del esquema eléctrico, correspondienten, a su máquina, referase a la última cifra "/X" del número de placa (N. 0000/X) instalado sobre el frontal.

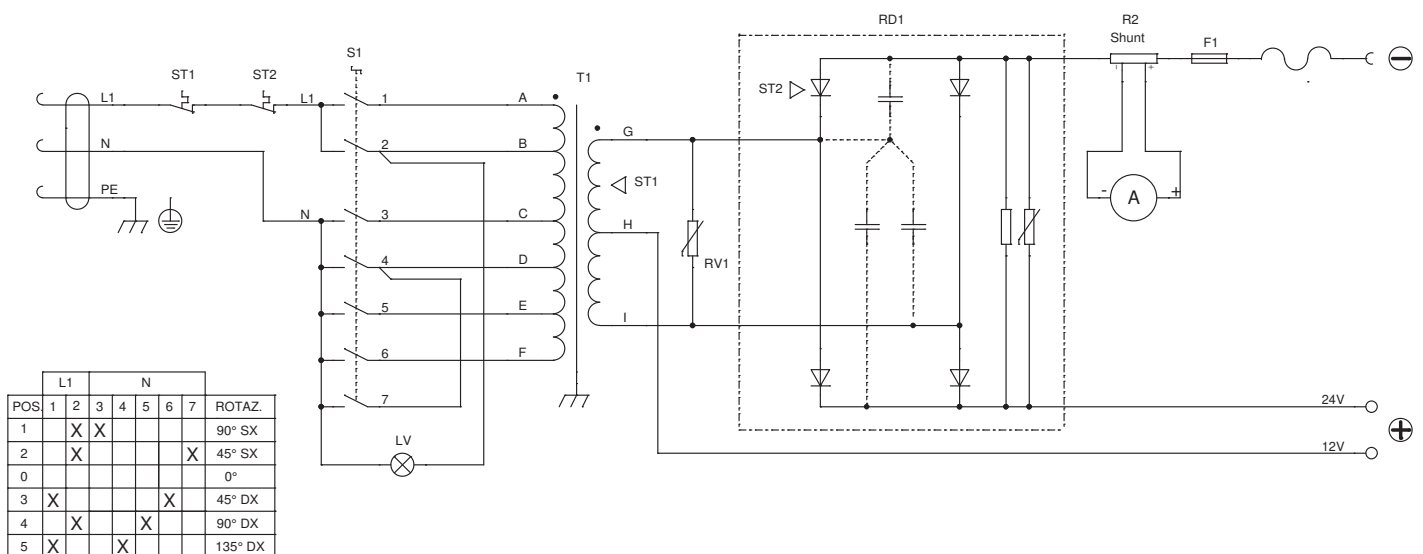

Schema elettrico N.  
Schéma électrique N.  
Diagram N.  
Schaltplan N.  
Esquema de conexiones N.