

ELENCO PEZZI DI RICAMBIO - LISTE PIECES DETACHEES SPARE PARTS LIST - ERSATZTEILLISTE PIEZAS DE REPUESTO

Esploso macchina, Dessin appareil, Machine drawing, Explosions Zeichnung des Geräts, Diseño seccionado maquina.

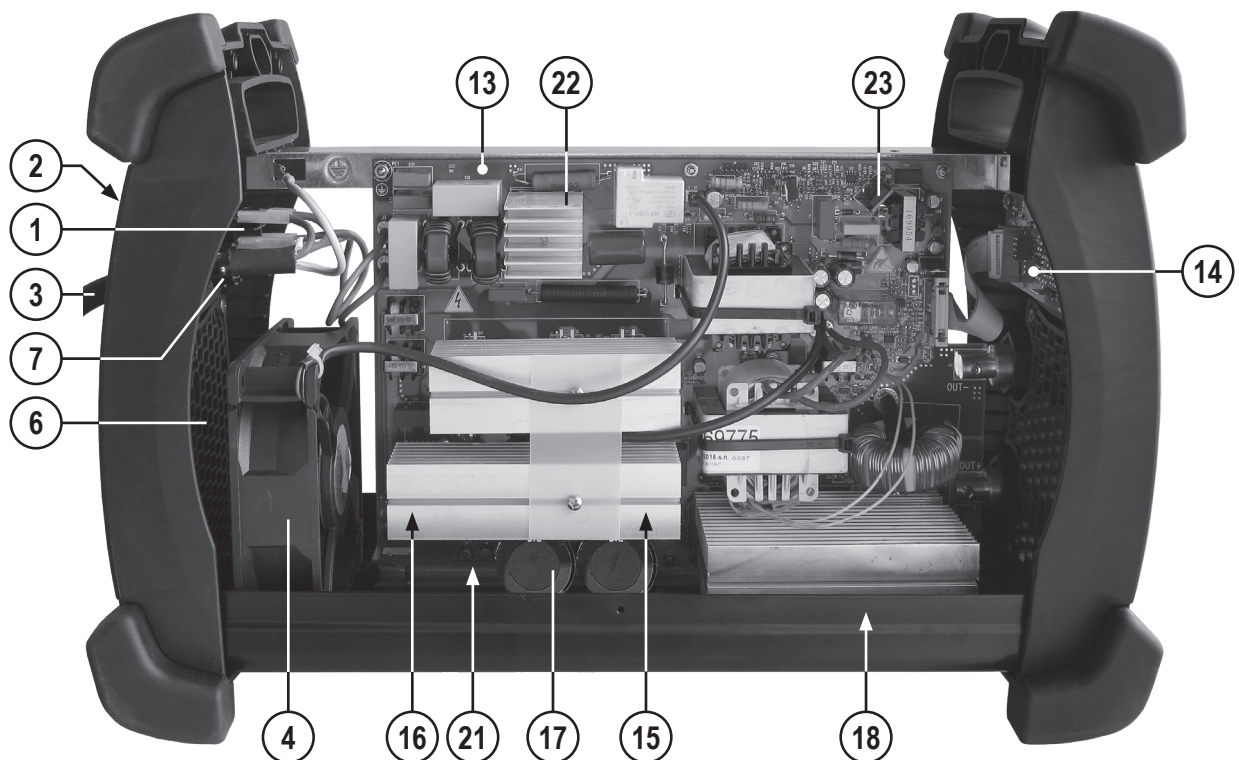

Per richiedere i pezzi di ricambio senza codice precisare: codice del modello; il numero di matricola; numero di riferimento del particolare sull'elenco ricambi.

Pour avoir les pieces detachees, dont manque la reference, il faudra preciser: modele, logo et tension de l'appareil; denomination de la piece; numero de matricule.

When requesting spare parts without any reference, pls specify: model-brand and voltage of machine; list reference number of the item; registration number.

Wenn Sie einen Ersatzteil, der ohne Artikel Nummer ist, benoetigen, bestimmen Sie bitte Folgendes: Modell-zeichen und Spannung des Geraetes; Teilliste Nuemmer; Registriernummer.

Por pedir una pieza de repuesto sin referencia precisar: modelo-marca e tension de la maquina; numero de referencia de lista; numero de matricula.

REF.	ELENCO PEZZI DI RICAMBIO PIECES DETACHEES SPARE PARTS LIST ERSATZTEILLISTE PIEZAS DE REPUESTO
1	Interruttore Interrupteur Switch Schalter Interruptor
2	Copri Interruttore Couvre Interrupteur Switch Cover Schalterdeckel Cubre Interruptor
3	Cavo Alim. Cable Alim. Mains Cable Netzkabel Cable Alim.
4	Ventilatore Ventilateur Fan Ventilator Ventilador
5	Griglia Frontale Grille Frontal Front Grid Front Gitter Rejilla Delantera
6	Griglia Retro Grille Arriere Back Grid RÜckgitter Rejilla Posterior
7	Pressacavo Presse Cable Cable Bushing Kabelhalter Prensa Cable
8	Manico Poignee Handle Handgriff Manija
9	Kit Prese Dx Kit Prises Dix Dx Sockets Kit Dx Stecker Kit Kit Enchufe Dx
10	Kit Manopola Encoder Kit Poignee Encoder Encoder Knob Kit Encodergriff Kit Kit Manija Encoder
11	Kit Mantello Kit Capot Cover Kit Deckel Kit Kit Panel De Cobertura

REF.	ELENCO PEZZI DI RICAMBIO PIECES DETACHEES SPARE PARTS LIST ERSATZTEILLISTE PIEZAS DE REPUESTO
12	Kit Fondo Kit Chassis Bottom Kit Bodenteil Kit Kit Fondo
13	Kit Scheda Potenza Kit Carte Puissance Power Board Kit Leistungskarte Kit Kit Tarjeta Potencia
14	Kit Scheda Pannello Kit Platine Frontal Front Panel Card Kit Gerätefrontskarte Kit Kit Tarjeta Frontal
15	Kit Igbt Kit Igbt Kit Igbt Kit Igbt Kit Igbt
16	Kit Igbt + Diodi Kit Igbt + Diodes Kit Igbt + Diodes Kit Igbt + Dioden Kit Igbt + Diodos
17	Kit Condensatori Kit Condensateurs Condenser Kit Kondensator Kit Kit Condensadores
18	Kit Diodi Kit Diodes Diodes Kit Dioden Kit Kit Diodos
19	Retro Bumpers Partie Arriere Bumpers Bumpers Back Panel Bumpers Rückseite Trasera Bumpers
20	Frontale Bumpers Partie Frontal Bumpers Bumpers Front Panel Bumpers Gerätefront Frontal Bumpers
21	Kit Scheda Controllo Kit Fiche De Controle Control Pcb Kit Kontrollekarte Kit Kit Tarjeta De Controllo
22	Kit Ponte Monofase Kit Pont Monophasé Single Phase Bridge Kit Einfasige Brücke Kit Kit Puente Monofasico

REF.	ELENCO PEZZI DI RICAMBIO PIECES DETACHEES SPARE PARTS LIST ERSATZTEILLISTE PIEZAS DE REPUESTO
23	Kit Mosfet Flyback Kit Mosfet Flyback Mosfet Flyback Kit Mosfet Flyback Kit Kit Mosfet Flyback

REF.	ELENCO PEZZI DI RICAMBIO PIECES DETACHEES SPARE PARTS LIST ERSATZTEILLISTE PIEZAS DE REPUESTO
------	---

Per individuare lo schema elettrico corrispondente alla vostra macchina, rifarsi all'ultima cifra "X" del numero di matricola (N. 0000/X) riportato sul frontale.

Pour reperer le schema électrique correspondant a votre appareil, verifier le dernier chiffre "X" du numero de serie (N. 0000/X) reporté sur la partie frontale.

In order to find the electrical diagram corresponding to your model, check the last number "X" of the serial number (N. 0000/X) printed on front panel.

Um den schaltplan, der ihrem gerät entspricht, ausmachen zu können, müssen sie die letzte ziffer "X" der matrikelnummer (N. 0000/X), die auf der frontseite angebracht ist, beachten.

Para la identificación del esquema eléctrico, correspondienten, a su máquina, referase a la última cifra "X" del número de placa (N. 0000/X) instalado sobre el frontal.

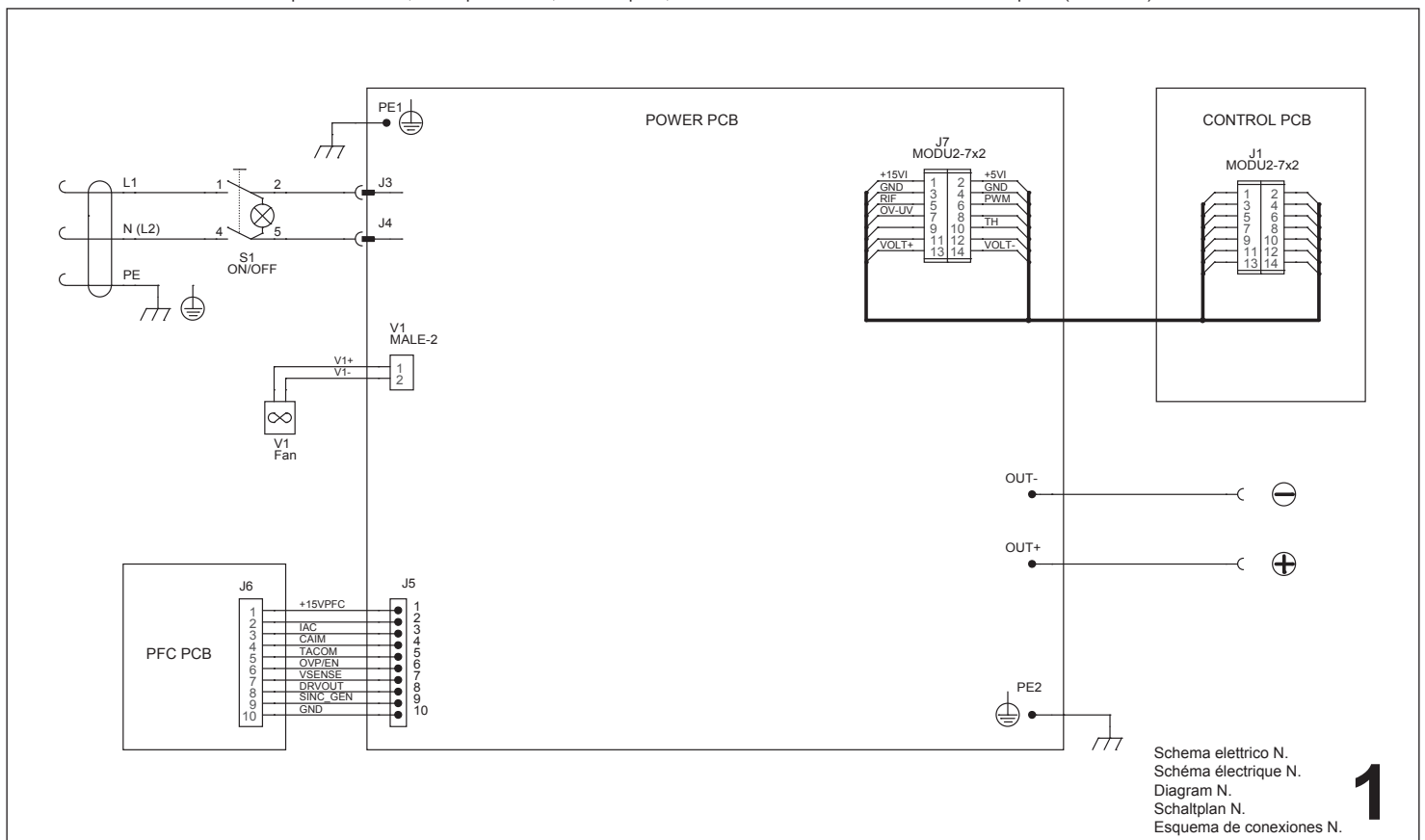

Schema elettrico N.
Schéma électrique N.
Diagram N.
Schaltplan N.
Esquema de conexiones N.