

ELENCO PEZZI DI RICAMBIO - LISTE PIECES DETACHEES SPARE PARTS LIST - ERSATZTEILLISTE PIEZAS DE REPUESTO

Esploso macchina, Dessin appareil, Machine drawing, Explosions Zeichnung des Geräts, Diseño seccionado maquina.

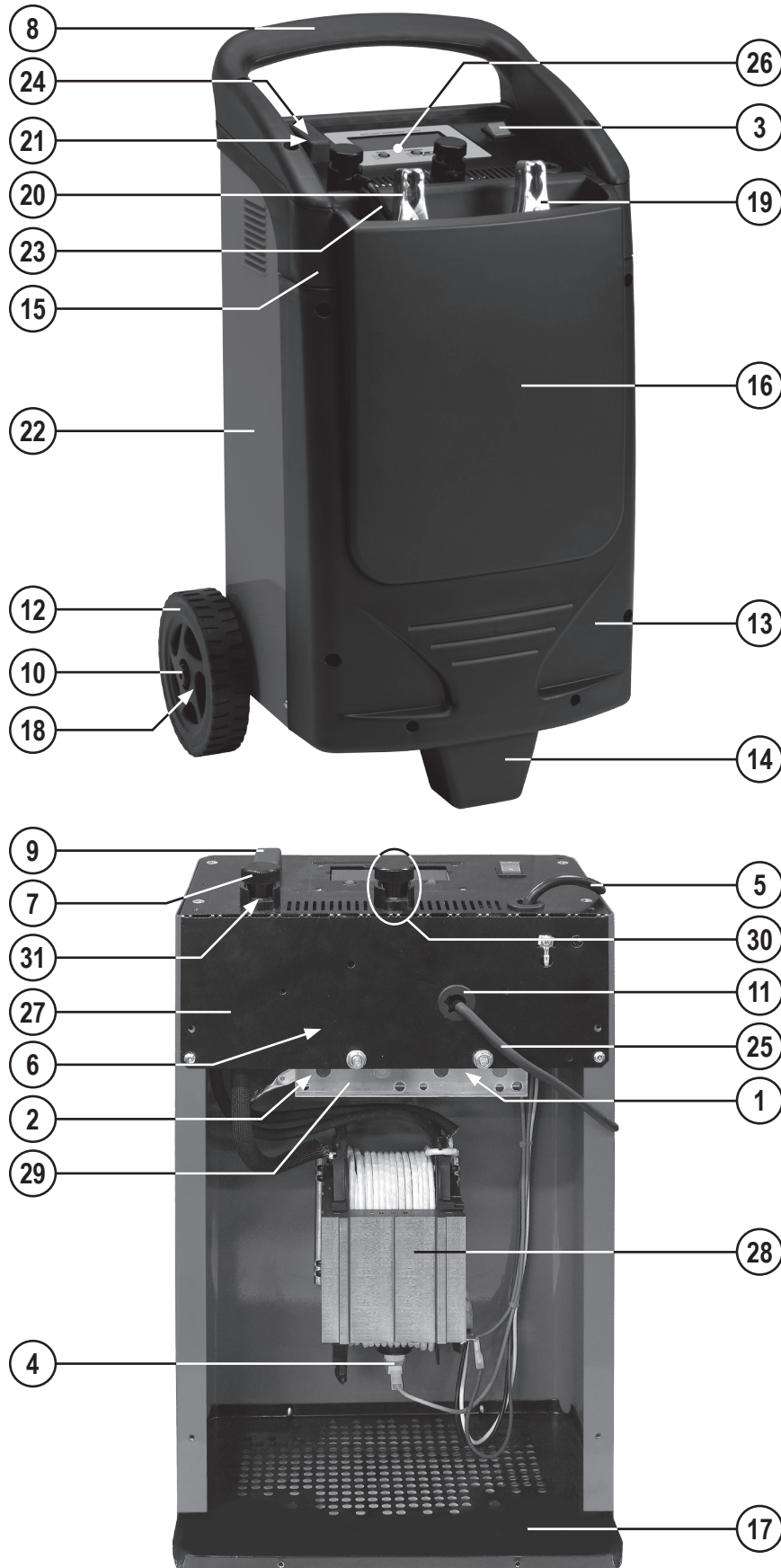

Per richiedere i pezzi di ricambio senza codice precisare: codice del modello; il numero di matricola; numero di riferimento del particolare sull'elenco ricambi.

Pour avoir les pieces detachees, dont manque la reference, il faudra preciser: modele, logo et tension de l'appareil; denomination de la piece; numero de matricule.

When requesting spare parts without any reference, pls specify: model-brand and voltage of machine; list reference number of the item; registration number.

Wenn Sie einen Ersatzteil, der ohne Artikel Nummer ist, benoetigen, bestimmen Sie bitte Folgendes: Modell-zeichen und Spannung des Geraetes; Teilliste Nuemmer; Registriernummer.

Por pedir una pieza de repuesto sin referencia precisar: modelo-marca e tension de la maquina; numero de riferimento de lista; numero de matricula.

REF.	ELENCO PEZZI DI RICAMBIO PIECES DETACHEES SPARE PARTS LIST ERSATZTEILLISTE PIEZAS DE REPUESTO
1	Protezione Raddrizzatore Protection Redresseur Rectifier Protection Gleichrichterschutz Proteccion Rectificador
2	Kit Termostato Kit Thermostat Kit Thermostat Thermostat Kit Termostato
3	Interruttore Interrupteur Switch Schalter Interruptor
4	Termostato Thermostat Thermostat Thermostat Termostato
5	Cavo Alim. Cable Alim. Mains Cable Netz kabel Cable Alim.
6	Shunt Shunt Shunt Shunt Shunt
7	Volantino Volant Handwheel Handrad Volante
8	Manico Poignee Handle Handgriff Manija
9	Cuffia Per Fusibili Couvre Fusibles Fuse Cover Kasten Fuer Sicherungen Cubrefusibile
10	Tappo Blocca Ruote Bouchon Ferme Roue Wheel Locking Ring Radsperrestopfen Tapon De Bloqueo Rueda
11	Pressacavo Presse Cable Cable Bushing Kabelhalter Prensa Cable

REF.	ELENCO PEZZI DI RICAMBIO PIECES DETACHEES SPARE PARTS LIST ERSATZTEILLISTE PIEZAS DE REPUESTO
12	Ruota Fissa Roue Fixe Fixed Wheel Fixes Rad Rueda Firme
13	Frontale Partie Frontal Front Panel Geraetefront Frontal
14	Piedino Embout Foot Fuss Pie
15	Cornice Cadre Frame Rahmen Marco
16	Tasca Poche Pocket Tasche Bolsillo
17	Fondo Chassis Bottom Bodenteil Fondo
18	Asse Per Ruote Axe Roues Wheels Axle Radachse Eje Ruedas
19	Pinza Di Massa Pince De Masse Work Clamp Masseklemme Pinza De Masa
20	Pinza Positivo Pince Positiv Positive Clamp Positive Zange Pinza Positivo
21	Kit 20 Fusibili Kit 20 Fusibles Kit 20 Fuses Kit 20 Flachsicherungen Kit 20 Fusibles
22	Kit Retro Kit Partie Arriere Back Panel Kit Rueckseite Kit Kit Trasera

REF.	ELENCO PEZZI DI RICAMBIO PIECES DETACHEES SPARE PARTS LIST ERSATZTEILLISTE PIEZAS DE REPUESTO
23	Cavo - Positivo Cable - Positive Cable - Positive Kabel - Positive Cable - Positivo
24	Kit Morsetto Per Fusibile Kit Borne Pour Fuse Fuse Clamp Kit Sicherungsklemme Kit Kit Borne Fusible
25	Kit Cavo Kit Cable Cable Kit Kabel Kit Kit Cable
26	Kit Scheda Potenza + Display Kit Carte Puissance + Display Power Board Kit + Display Leistungskarte + Display Kit Tarta Potencia + Display
27	Kit Cruschetto Kit Tableau Dashboard Kit Schaltbrett Kit Kit Cuadro
28	Kit Trasformatore Kit Transformateur Transformer Kit Kit Transformator Kit Transformador
29	Kit Raddrizzatore Kit Redresseur Rectifier Kit Gleichrichter Kit Kit Rectificador
30	Kit Morsetto Completo Kit Borne Complete Complete Terminal Kit Komplet Kabelklemme Kit Borne Completo
31	Kit Coppia Rondelle Isolanti Kit Rondelles Isolantes Insulating Washers Kit Isolierscheibekit Kit Arandelas Asladoras

REF.	ELENCO PEZZI DI RICAMBIO PIECES DETACHEES SPARE PARTS LIST ERSATZTEILLISTE PIEZAS DE REPUESTO

Per individuare lo schema elettrico corrispondente alla vostra macchina, rifarsi all'ultima cifra "/X" del numero di matricola (N. 0000/X) riportato sul frontale.
Pour reperer le schema électrique correspondant a votre appareil, verifier le dernier chiffre "/X" du numero de serie (N. 0000/X) reporté sur la partie frontale.

In order to find the electrical diagram corresponding to your model, check the last number "/X" of the serial number (N. 0000/X) printed on front panel.

Um den schaltplan, der ihrem gerät entspricht, ausmachen zu können, müssen sie die letzte ziffer "/X" der matrikelnummer (N. 0000/X), die auf der frontseite angebracht ist, beachten.

Para la identificación del esquema eléctrico, correspondiente a su máquina, referase a la última cifra "/X" del número de placa (N. 0000/X) instalado sobre el frontal.

